

## PowerBUSmini

### Version 1.0

#### INHALT

Inhalt.....	1
Übersicht.....	2
Lieferumfang .....	2
Funktion und Übersicht.....	2
Technische Daten.....	3
Anschluss und Kabel.....	3
Anschlussschema .....	4
Montage im Modell.....	5
Betriebsanzeige .....	5



## ÜBERSICHT

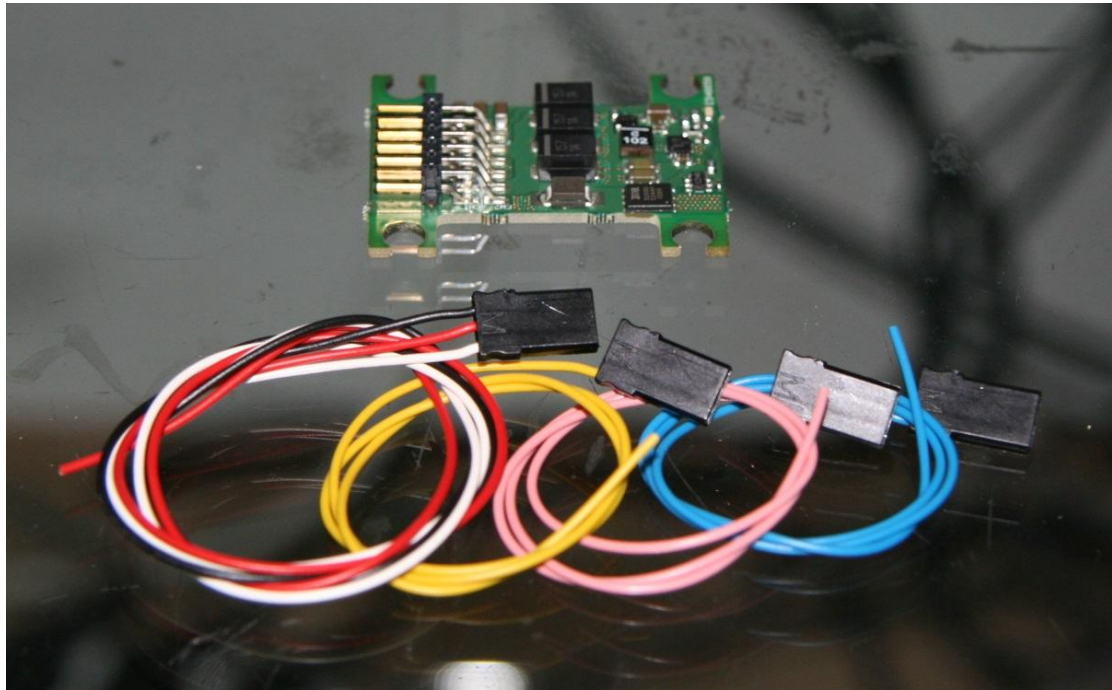

2

## LIEFERUMFANG

Der PowerBUSmini wird als Bausatz geliefert. Im Lieferumfang sind

- PowerBUSmini
- Verbindungskabel zum Stabi/Empfänger (1x 3Pol, 3x 1Pol)

## FUNKTION UND ÜBERSICHT

Der PowerBUSmini hat verschiedene Funktionsgruppen:

- 1) Rückstromschutz ohne Spannungsabfall aktiv geregelt
- 2) Buck/Boost Wandler 6 Volt/1.5Ampere für Stabi, Receiver, Aux. (keine Servos anschließen!)
- 3) Überspannungsschutz 10Volt
- 4) Puffer- und Entkopplungs- Kondensatoren Ultra-Low-ESR
- 5) Anschluss für Pufferschaltung oder Stützakku auf der Rückseite



## TECHNISCHE DATEN

Die angeschlossenen Servos werden direkt mit der Eingangsspannung versorgt, Stabi und Empfänger werden mit separat aufbereiteten stabilisierten 6 Volt versorgt.

- Betriebsspannung 2 Volt – 10 Volt
- Stabi Ausgang 6 Volt, 1.5 Ampere (max)
- Spitzenstrom 60 Ampere
- Abmessungen 44 mm x 34.5mm x 7mm
- Gewicht 14 Gramm inkl. Kabel
- Anschluss für 4 Servos

3

## ANSCHLUSS UND KABEL

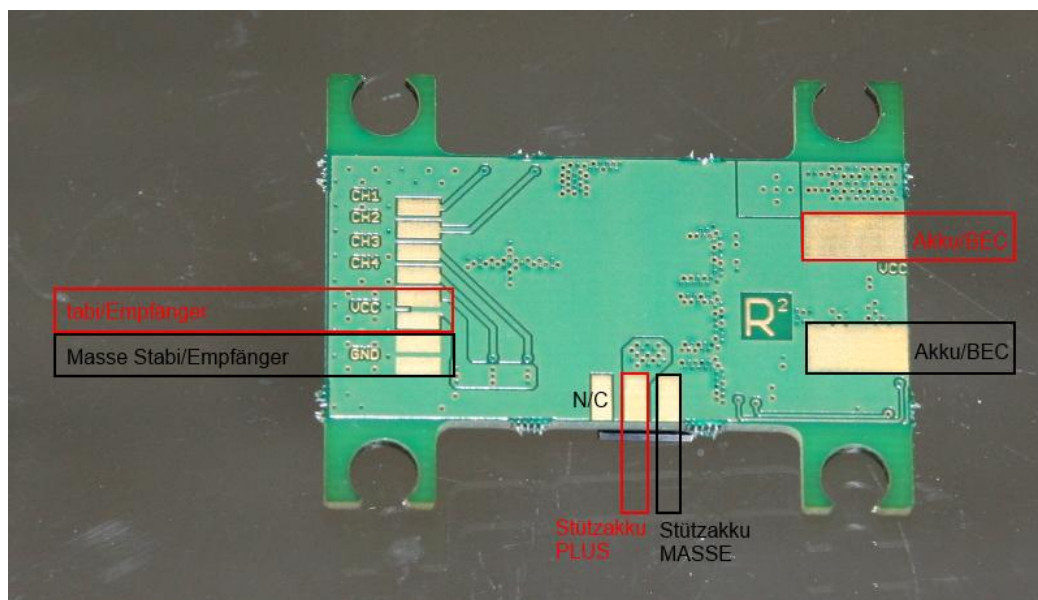

Die Versorgungs- und Sinalleitungen werden auf der Unterseite des PowerBUSmini angelötet.

Die vier Impulsleitungen zum Stabi/Empfänger werden an die mit CH1-CH4 beschrifteten Pads gelötet (weiss, , gelb, rosa, blau) die Ausgangsspannung für Stabi und Empfänger (rot und schwarz vom 3-poligen Kabel) werden an die darunter liegenden VCC (rot) und GND (schwarz) Pins gelötet. Für den Anschluss weiterer Geräte oder wahlweiser separaten Anschlüsse für Stabi und Empfänger sind dort jeweils zwei Pads vorgesehen, werden diese nicht benötigt einfach leer lassen.



# R<sup>2</sup>Model

4

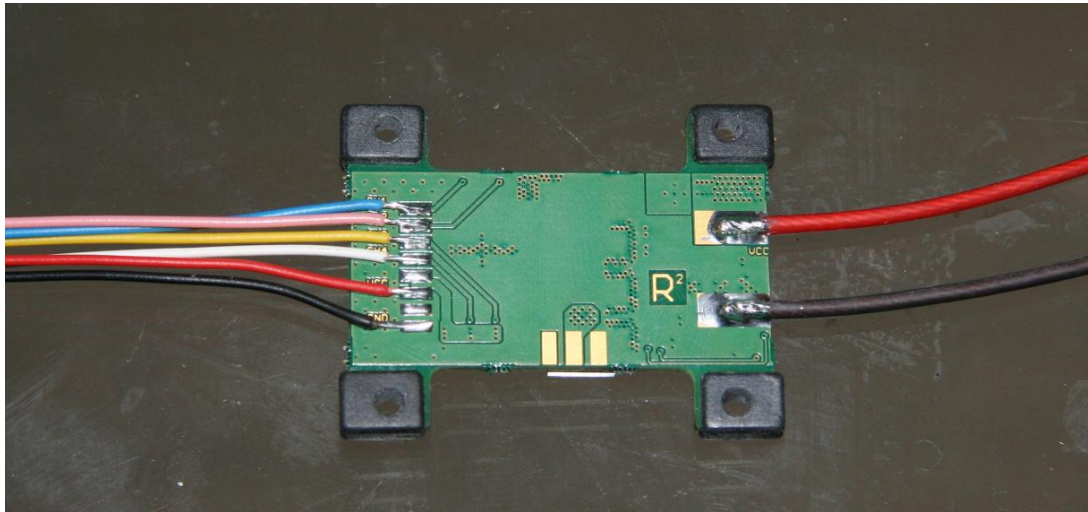

Die Servo-Stecker werden flach aufgesteckt, Masse in der Mitte, Signal außen. Die Kanal Belegung ist korrespondierend mit der Unterseite aufgedruckt:

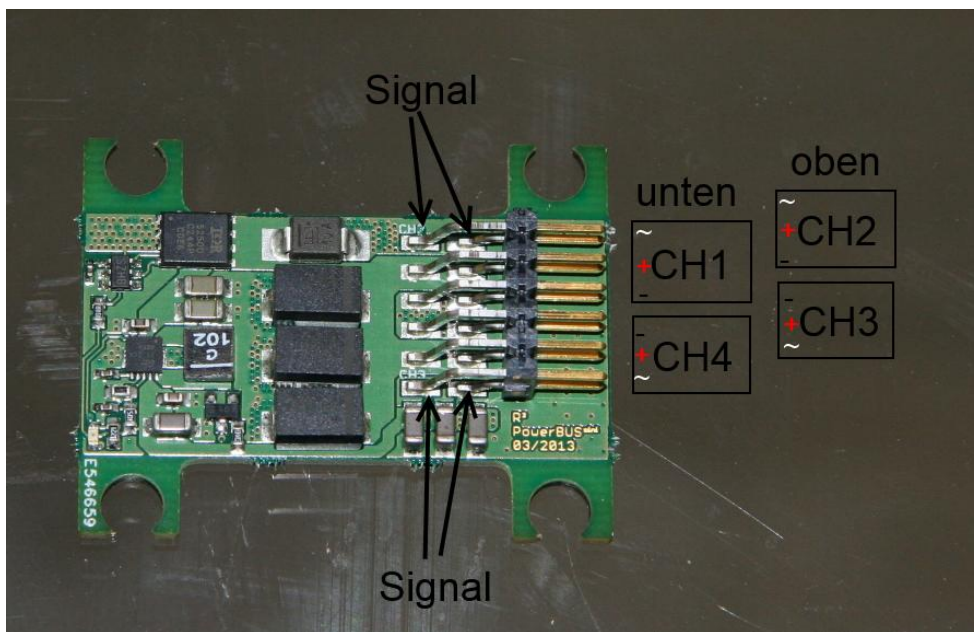

## ANSCHLUSSSCHEMA

*(Bilder folgen noch)*

BEC/Empfängerakku → PowerBUSmini Unterseite

Signalleitungen und 6 Volt PowerBUSmini Unterseite → Stabi

Einzel/Summensignal Empfänger → Stabi

Servos → PowerBUSmini oberseite Pinleisten



Stützakku/Pufferschaltung → PowerBUSmini Unterseite

## MONTAGE IM MODELL

Die vier Befestigungsecken passen zu Futaba o.ä. Servogummis. Damit kann der PowerBUSmini Vibrationsgedämpft am Modell angebracht werden.

Sollten die Laschen stören, können sie auch problemlos mit einem Dremel o.ä. entfernt werden.

## BETRIEBSANZEIGE

Der PowerBUSmini verfügt über eine LED. Die LED signalisiert dass die Stabilisierung für den Stabi Empfänger in Ordnung ist.

